

Katalognummer T-124

Verwendungsbereich

Vor der Montage einer Anhängerkupplung überprüfen Sie bitte in der Montageanleitung und im Fahrzeugschein, dass der Wagen zum Anhänger geeignet ist.

Die Anhängerkupplung **T-124** ist für das Ziehen eines Anhängers bestimmt. Die Anhängerkupplung besitzt das Prüfzeichen **E20**.

Vorbedingungen für die Montage der Anhängerkupplung

Die Anhängerkupplung **T-124** darf nur an Fahrzeugen montiert und genutzt werden, deren Karosserie in einem einwandfreien technischen Zustand ist. Die Anhängerkupplung darf nur entsprechend der folgenden Anleitungen montiert und genutzt werden.

Alle Schrauben und Muttern entsprechend dem in der folgenden Tabelle angegebenen Drehmoment (Mo) anziehen (das Drehmoment bezieht sich jeweils auf Schrauben der Festigkeitsklasse 8.8):

M8	-	25 (Nm)	M12	-	85 (Nm)
M10	-	50 (Nm)	M16	-	200 (Nm)

Nutzungsbedingungen

Die Anhängerkupplung **T-124** besitzt ein Typenschild, das die Parameter für eine ordnungsgemäße und sichere Belastung der Kupplung angibt:

Typ: T-124 A50-X E20 55R-01 4555 D = 8,6 kN S = 60 kg R = 1450 kg	Katalognummer von der Anhängerkupplung Kupplungsklasse Die Homologationsnummer der Anhängerkupplung D-Wert Stützlast Max. Anhängerlast
---	---

Der D-Wert wird nach folgender Formel berechnet:

$$D = g \times \frac{T \times R}{T + R} \text{ kN}$$

T-zulässiges Gesamtgewicht des Zugfahrzeugs (oder auch eines Schleppzuges) in Tonnen; einschließlich, falls gegeben, der senkrechten Achslast des Anhängers auf die Zentralachse

R- zulässiges Gesamtgewicht eines PKW-Anhängers mit einer in der Senkrechten beweglichen Deichsel oder eines Aufliegers (in Tonnen)

g- Erdbeschleunigung (9,81 m/s²).

Während der Nutzung sind die einzelnen Kupplungsteile in einem einwandfreien technischen Zustand zu halten und vor Korrosion zu schützen. Während des Schleppvorgangs ist der Anhänger zusätzlich mit einem Seil oder einer Kette von entsprechender Stärke mit dem Zugfahrzeug zu verbinden. Während der Nutzung der Anhängerkupplung sind von Zeit zu Zeit die Verschraubungen zu überprüfen und gegebenenfalls nachzuziehen.

Montageanleitung:

Die Anhängerkupplung **T-124** besteht aus :

1. Gestell	- 1 Stück	14. Schraube M10x50	- 6 Stück
2. Kupplungskugel	- 1 Stück	15. Schraube M12x35	- 4 Stück
3. Steckdosenhalterung	- 1 Stück	16. Schraube M12x65	- 2 Stück
4. Rechte Stütze	- 1 Stück	17. Federring Ø8,2	-10 Stück
5. Linke Stütze	- 1 Stück	18. Federring Ø10,2	- 6 Stück
6. Rechte Verstärkung	- 1 Stück	19. Federring Ø12,2	- 6 Stück
7. Linke Verstärkung	- 1 Stück	20. Runde Unterlegscheibe Ø6,4	- 1 Stück
8. Rechte Platte	- 1 Stück	21. Runde Unterlegscheibe Ø8,4	-10 Stück
9. Linke Platte	- 1 Stück	22. Runde Unterlegscheibe Ø10,5	- 6 Stück
10. Distanzhülse Ø20/Ø12,5x20	- 2 Stück	23. Runde Unterlegscheibe Ø13,0	- 6 Stück
11. Schraube M6x20	- 1 Stück	24. Mutter M8	- 8 Stück
12. Schraube M8x25	- 8 Stück	25. Mutter M12	- 4 Stück
13. Schraube M8x35	- 2 Stück		

Um die Anhängerkupplung T-124 richtig zu montieren ist folgende Beschreibung einzuhalten:

- Die Montage der Anhängerkupplung erfordert einen Anschnitt und die Demontage der hinteren Stoßstange.
- Die hintere Stoßstange demontieren.
- Die vom Werk aus vorhandenen Abschleppösen abschrauben.
- Die Stoßstangeverstärkung demontieren (wird nicht wieder montiert).
- Den Auspufftopf mit dem Schutzblech vom Haken abbauen.
- Die Stützen (4, 5) in die Längsträger platzieren und an die Verstärkungen (6, 7), die unter die Längsträger platziert werden, mit den Schrauben M10x50 (14), den Federringen Ø10,2 (18) und den runden Unterlegscheiben Ø10,5 (22) anschrauben.
- Die herausragenden Flacheisen der Verstärkungen (6, 7) an den Kofferraumboden mit den Schrauben M8x35 (13), den Federringen Ø8,2 (17), den runden Unterlegscheiben Ø8,4 (21) und den Distanzhülsen Ø20/Ø12,5x20 (10) anschrauben.
- Von der Seite des Entlüfters des Kofferraumes die Platten (8, 9) platzieren, dann durch den Kofferraumboden an die Verstärkungen (6, 7) mit den Schrauben M8x25 (12), den runden Unterlegscheiben Ø8,4 (21), den Federringen Ø8,2 (17) und den Muttern M8 (24) anschrauben.
- Das Gestell (1) an die Stützen (4, 5) mit den Schrauben M12x35 (15), den runden Unterlegscheiben Ø13,0 (23), den Federringen Ø12,2 (19) und den Muttern M12 (25) anschrauben.
- Den Anschnitt der hinteren Stoßstange nach Zchg. 1 ausführen.
- Den Auspufftopf aufhängen und das Schutzblech mit der Schraube M6x20 (11) und der runden Unterlegscheibe Ø6,4 (20) anschrauben.
- Die hintere Stoßstange an den Wagen montieren.
- An das Gestell (1) die Kupplungskugel (2) und die Steckdosenhalterung (3) mit den Schrauben M12x65 (16) zusammen mit den runden Unterlegscheiben Ø13,0 (23), mit den Federringen Ø12,2 (19) und mit den Muttern M12 (25) anschrauben.

Die Einhaltung vorliegender Gebrauchsanleitung versichert richtige Montage Und Nutzung der Anhängerkupplung T-124.

Montage der Anhängerkupplung **T-124** soll ins Fahrzeugschein eingetragen werden.

Achtung: Nach 1000 km sind die Schraubverbindungen nachzuprüfen. Die Kugel ist sauber einzuhalten und mit Schmierfett einzuschmieren. Eine Kugelschutz ist zu verwenden.

Alle mechanischen Beschädigungen der Anhängerkupplung **T-124** schließen weitere Nutzung aus.

Die beschädigte Anhängerkupplung ist nicht reparierbar. Sollte die Art der Montage nicht eingehalten oder falsch genutzt werden, übernimmt der Hersteller keine Verantwortung für entstandenen Schaden.

Montageschema:

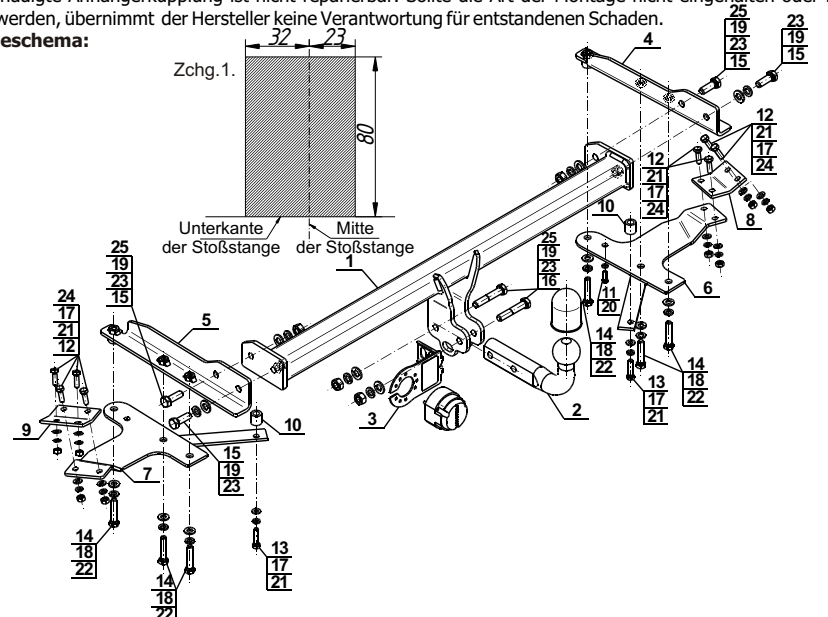

Achtung: Im Preis der Anhängerkupplung ist kein Elektrosatz enthalten.

Die Anhängerkupplung muss nicht beim TÜV vorgeführt werden, da diese mit dem Zeichen E20 ausgezeichnet ist, es sei denn, dass aktuelle Vorschriften es anders bestimmen. Diese Montageanleitung dient als ABE und muss mit den Fahrzeugpapieren mitgeführt werden.